

**BASE ALTA-BASSA PRESSIONE**  
**TIPO ET203/....**



Base alta-bassa pressione, con attacco CETOP 3.  
 Attacchi AP da 3/8" G, BP da 1/2" G, T da 3/4" G, posteriori.  
 Attacchi A - B laterali da 1/2" G  
 Attacchi MAP - MBP laterali da 1/4" G

**CARATTERISTICHE TECNICHE**

Portata nominale: — 40 l/min.  
 Pressione massima: — 300 bar  
 Viscosità olio: — 2,8-380 cSt  
 Temperatura olio: — -10° +80° (°C)  
 Tipo di olio: — minerale HL-HLP DIN 51524  
 Filtrazione: — 19/15 ISO 4466 (25micron)  
 Guarnizioni: — NBR  
 Materiale del corpo: — GG25  
 Peso : — 6.5 Kg

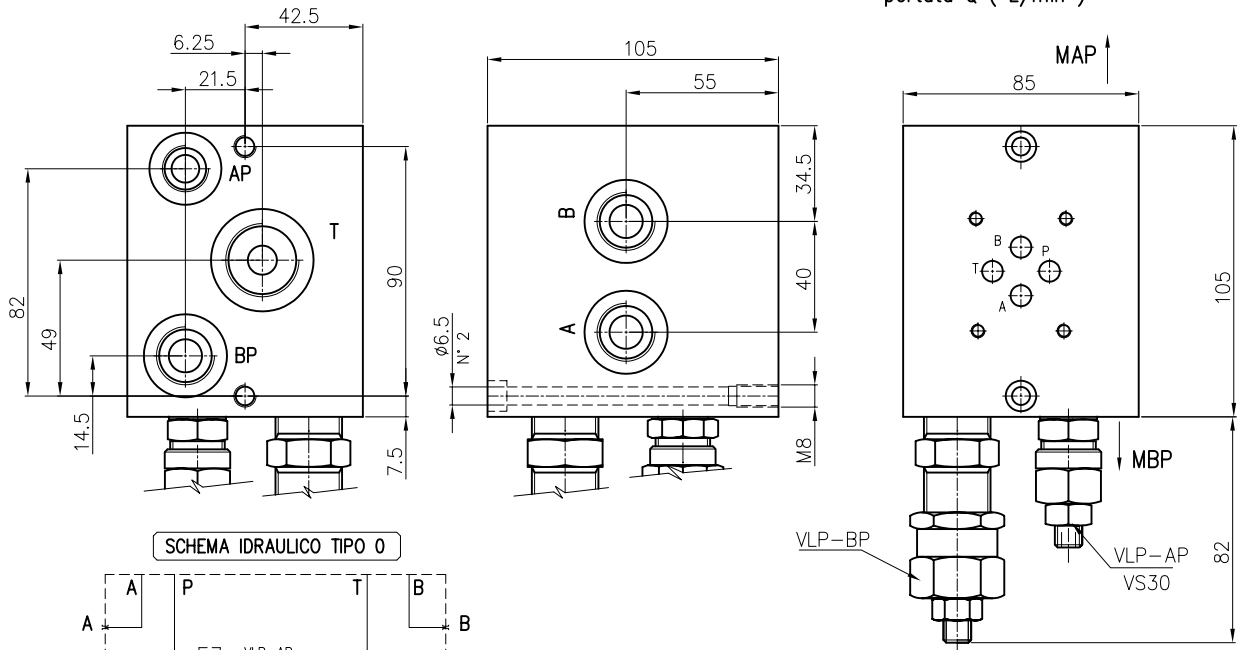
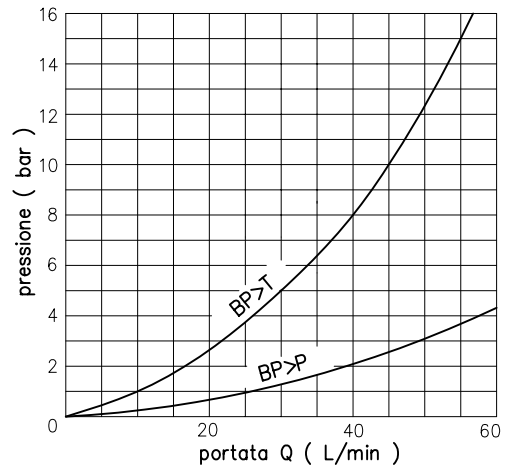

Esempio di ordinazione :

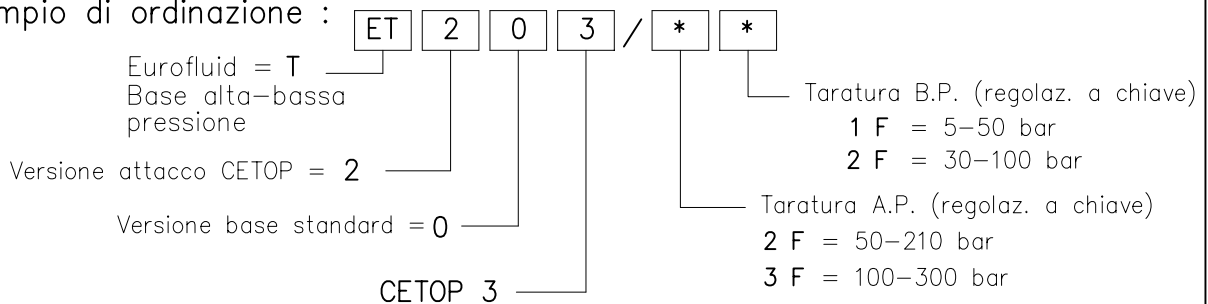

NOTE: Per le caratteristiche tecniche della valvola VS30 vedere pag. 50.